

## METOS VÅG, modell MII

1. OFF: Stänger av vågen.
2. ON / ZERO: Startar och nollställer vågen
3. TARE: För vägning med tara
4. MODE: Med denna tangent kan man välja viktenhet och tända och släcka displayens bakgrundsbelysning
5. ZERO: Indikerar att vågen är i verkligt noll-läge.
6. MINUS: Indikerar att mätvärdet är negativt
7. LO-BAT: Batteriets status
8. PINO-DISPLAY. Viktdisplay
9. NET: indikerar NET-funktionen; vikten som visas på displayen är netto-vikt
- 10, 11. VIKTENHET.

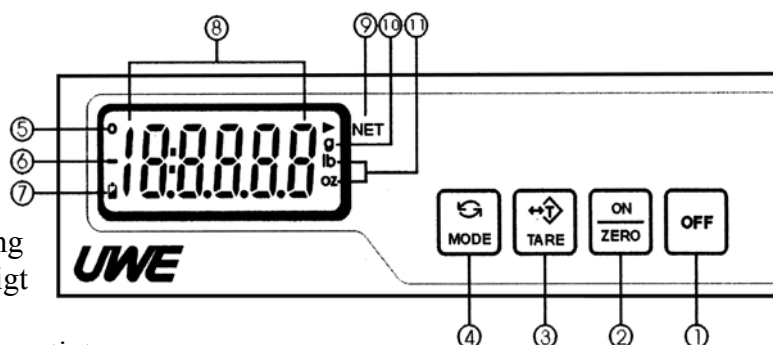

### Användning:

Starta/nollställ vågen med " ON / ZERO " tangenten.

### Vägning med tara::

Placera behållare på plattformen och tryck " TARE ". Efter detta visar displayen noll och "NET" -signallampan tänds

### Påbörja vägning



**Placera alltid föremålet som skall vägas försiktigt på vågen.  
Fäll aldrig föremålet som skall vägas på vågplattformen!  
En kraftig stöt kan skada vågen.**

### Avstängning av tara-funktionen:

Avlägsna behållaren från vågen varvid displayen visar ett negativt resultat och "ZERO" tänds  
Tryck på "TARE" varvid displayen nollställs

### LO-BAT:

LO-BAT tänds då batteriet är nästan tomt. Byt ut batteriet eller anslut vågen till en yttre strömkälla.



**AVLÄGSNA ALLTID BATTERIEN INNAN VÅGEN ANSLUTS TILL EN YTTRE STRÖMKÄLLA  
ANVÄND INTE LADDNINGSBARA BATTERIER**

### Vågens kapacitet:

MII-600	600 g	MII-6000	6000 g
MII-1200	1200 g	MII-2500	2500 g
MII-3000	3000 g	MII-5000	5000 g



### Överbelasta inte vågen

### Rengöring:

- Rengör med en fuktig mjuk trasa, använd vid behov ett mildt rengöringsmedel.
- Använd inte slipande medel, aceton, tinner eller alkohol vid rengöring.